



Maschinen

Vibrationsstampfer 62 – 82 kg
ACR 60 / ACR 68 / ADS 70

www.ammann-group.com



Kraftpakete mit Bedienerkomfort





Drei Kraftpakete für jeden Einsatz

Universalmaschinen

Die Ammann Stampfer bieten mit ihrer Leistungsstärke, Wirtschaftlichkeit, dem Bedienungskomfort, ergonomischem Design und nützlichen Optionen das optimale Verdichtungsgerät für Ihre Bauvorhaben. Ob im Kanal- und Grabenbau, bei Bauwerkshinterfüllungen oder bei Ausbesserungsarbeiten an Strassen und Wegen, unsere Stampfer halten den härtesten Einsatzbedingungen – auch auf engstem Raum – stand.

Drei starke Charaktere

Die Ammann Stampfer ACR 60 und ACR 68 wurden nach den neuesten ergonomischen und Umwelt-Anforderungen konzipiert. Sie sind jeweils mittels eines Honda 4 –Takt Benzinmotor GX 100 mit Ölmangelsicherung (mit gut sichtbarer LED-Warnanzeige) und mit Vergaser mit integrierter Beschleunigerpumpe für eine verbesserte Gasannahme für einen optimalen Start angetrieben. Der Motor ist besonders emissionsarm und erfüllt die strenge Abgasnorm EPA Tier III (wichtig



beim Einsatz auf engem Raum mit geringer Luftzirkulation), ist unempfindlich gegen Verunreinigungen im Kraftstoff und ist in einem hochfesten Metallschutz gegen Schlagschäden geschützt.

Die hohe Verdichtungsleistung in Verbindung mit einem ausserordentlich schnellen Vortrieb, die Einsatzgewichte von exakt 62 bzw. 68 kg und der sehr niedrige Schwerpunkt durch den tief sitzenden Motor und nach unten verlagerte Massenverteilung machen beide Maschinen zu Allroundern und robusten Arbeitsgeräten.

Dabei sorgen ein höheneinstellbarer Führungsbügel mit verringerten Handarmvibrationen und ein vergrösserter Kraftstofftank (mehr als 3 Liter Volumen) für ein ermüdungsfreies Arbeiten in längeren Intervallen. Diverse Stampffussbreiten von 160 mm bis 330 mm gewährleisten ein weites Anwendungsspektrum.

Besonders zu nennen sind die zahlreichen – teils bisher im Markt nicht verfügbaren – und sehr nützlichen Optionen:

- Bauhöhenreduzierung um ca. 10 cm mittels einer Adapterplatte (z.B. für den Verbau oder spezielle Stampffüsse)
- Zyklon-Vorabscheider für den Luftfilter (führt bis zu 5-facher Luftfilterstandzeit)
- Luftfilterwartungsanzeige
- Betriebsstundenzähler mit Drehzahlanzeige und Ölwechsel-Erinnerung

Der Dieselstampfer ADS 70 mit seiner robusten und kraftvollen Bauweise und einem Einsatzgewicht von 83 kg ergänzt das Stampferprogramm von Ammann. Wie Ihr Grossgerät verbraucht auch der ADS 70 Diesel als Kraftstoff, daher ist die Bevorratung von nur einem Kraftstoff auf der Baustelle notwendig.

Flexibilität inklusive

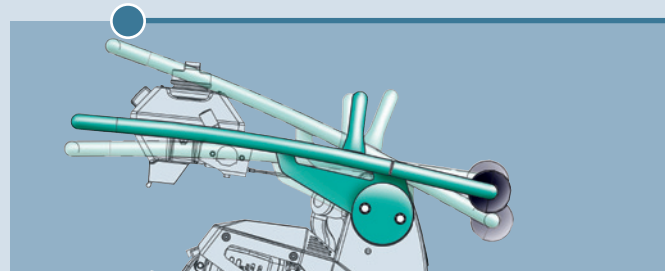

Optimale Ergonomie durch höhenverstellbaren Führungsbügel.

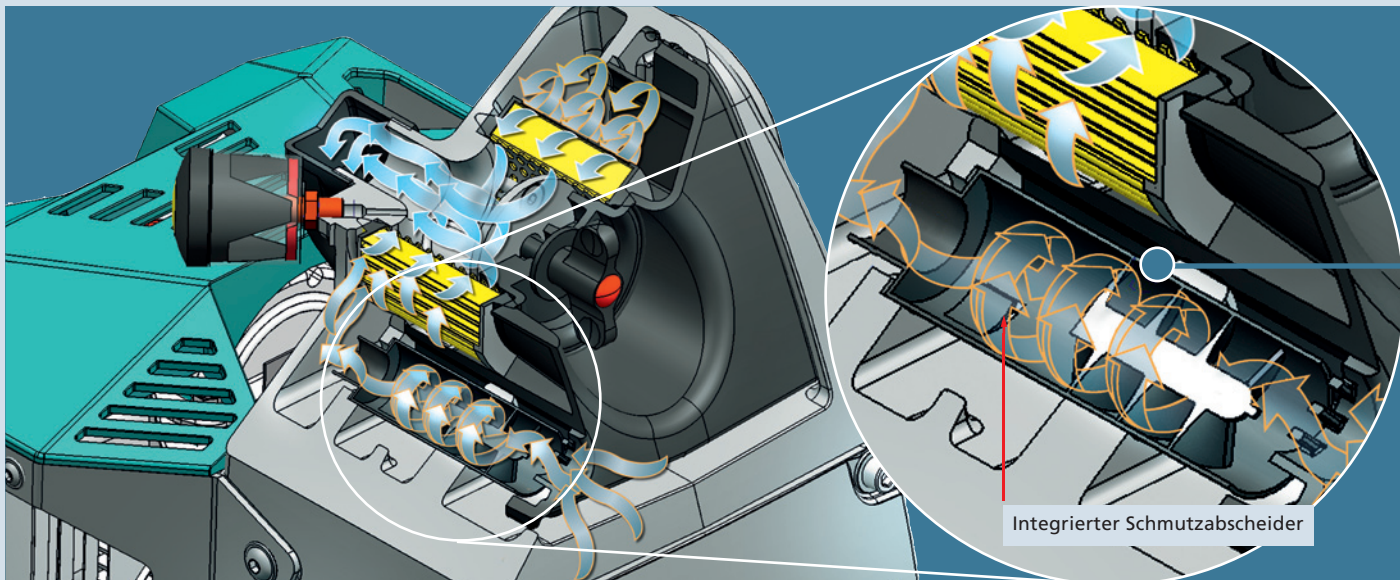

Integrierter Schmutzabscheider

Großdimensionierter Luftfilter optional mit Zyklonvorabscheider und Wartungsanzeige. Der Vorabscheider bewirkt eine bis zu fünfmal höhere Standzeit des Luftfilters

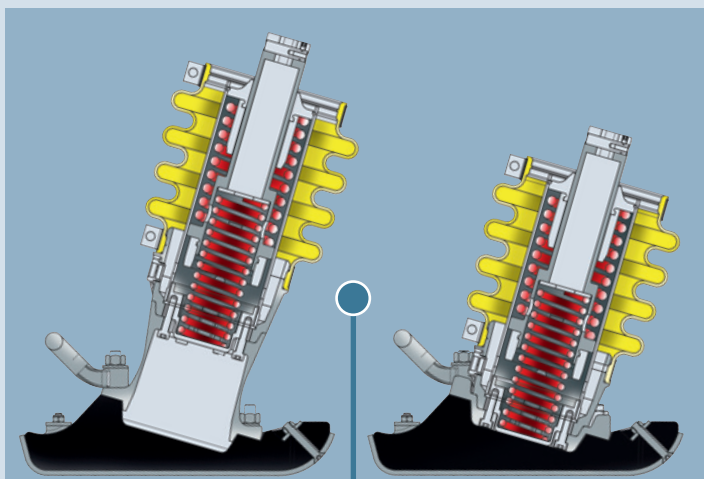

Optionale Verkürzung der Bauhöhe um ca. 10 cm durch den Einsatz eines Adapterstückes.

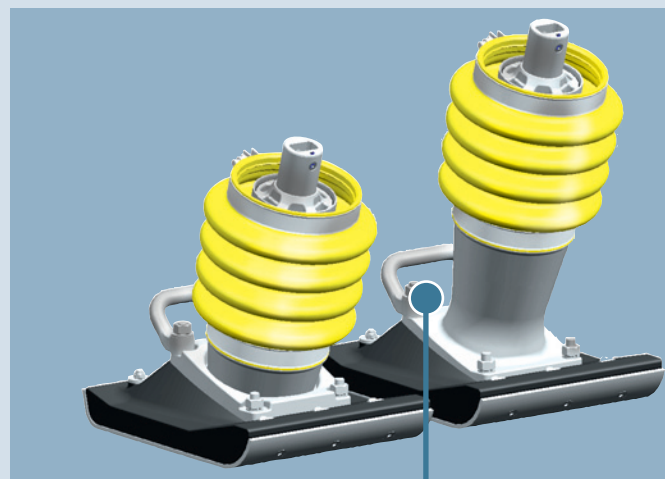

Optionale Verkürzung der Bauhöhe



Mehr Effizienz durch neueste Technologie

Hohe Wendigkeit bei beengten Verhältnissen durch Verkürzung des Führungsbügels.

Vibrationsisoliert: elastische Lagerung des Führungsbügels für ermüdungsfreies Arbeiten

Neuester Membranvergaser mit Beschleunigerpumpe für praxisgerechtes Hochlaufverhalten.

Baustellengerechter Motorschutz

Standardmäßig mit Ölmangelsicherung und LED-Warnanzeige

zusätzlicher Tragegriff für einfaches Auf- und Abladen

Verschleißbarer Stampffuß aus hochwertigem Kunststoff mit integrierter Stahlplatte. Optional: Seitlicher Verschleißschutz mit Stahlblechen

Vergrößerter und verbesserter Kraftstofftank mit integriertem Filter

Baustellengerechte Transportvorrichtung

zusätzliche Rollen für einfaches Auf- und Abladen

Verbesserte Laufeigenschaften durch niedrigen Maschinenschwerpunkt.

Schlagfestes Getriebegehäuse

Innovative Federanordnung für kompakte Auslegung des Stampfbeins

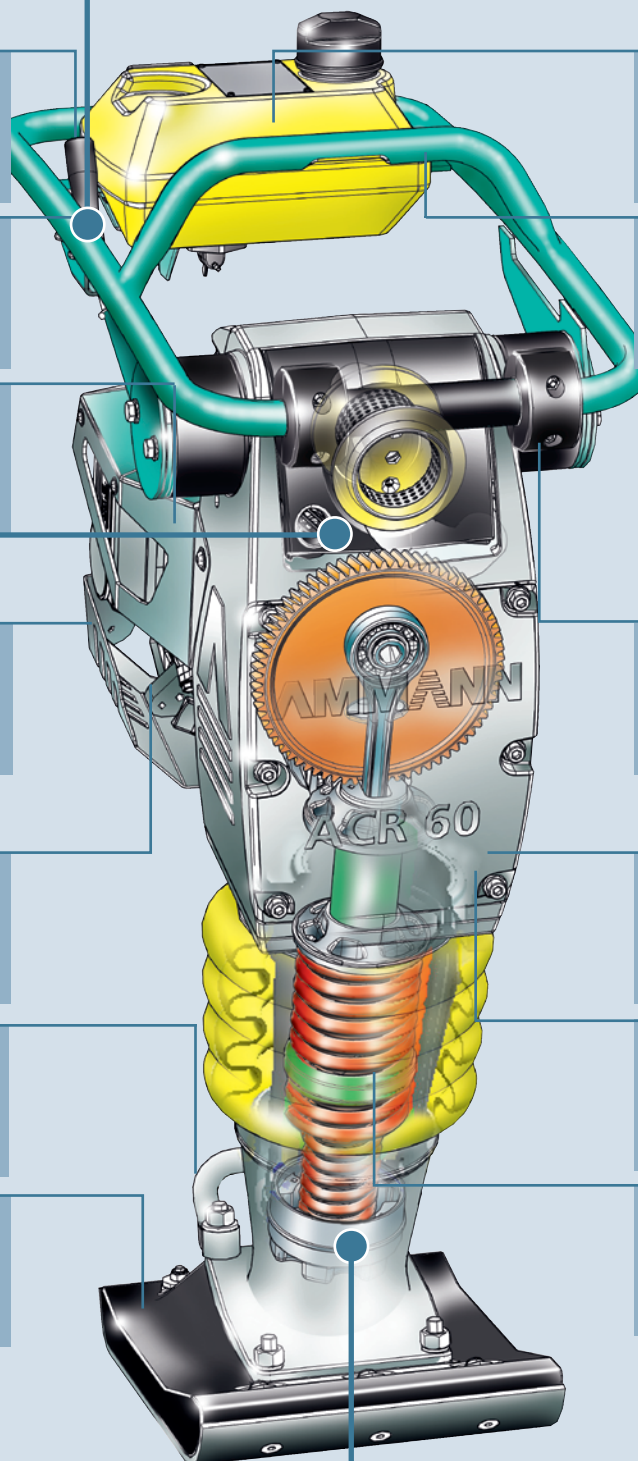

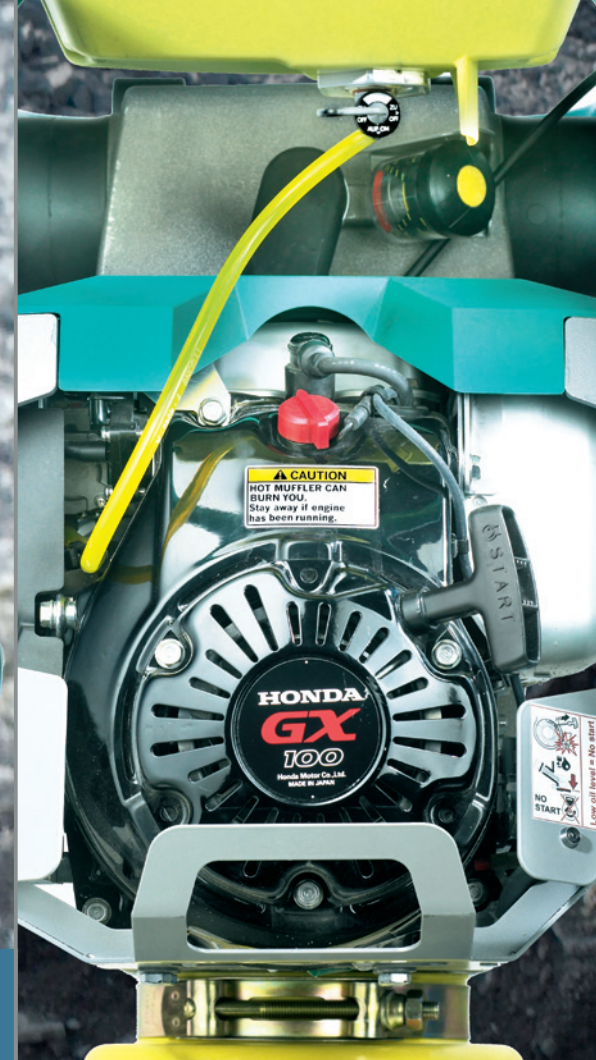

Und wir zeigen Ihnen, warum:

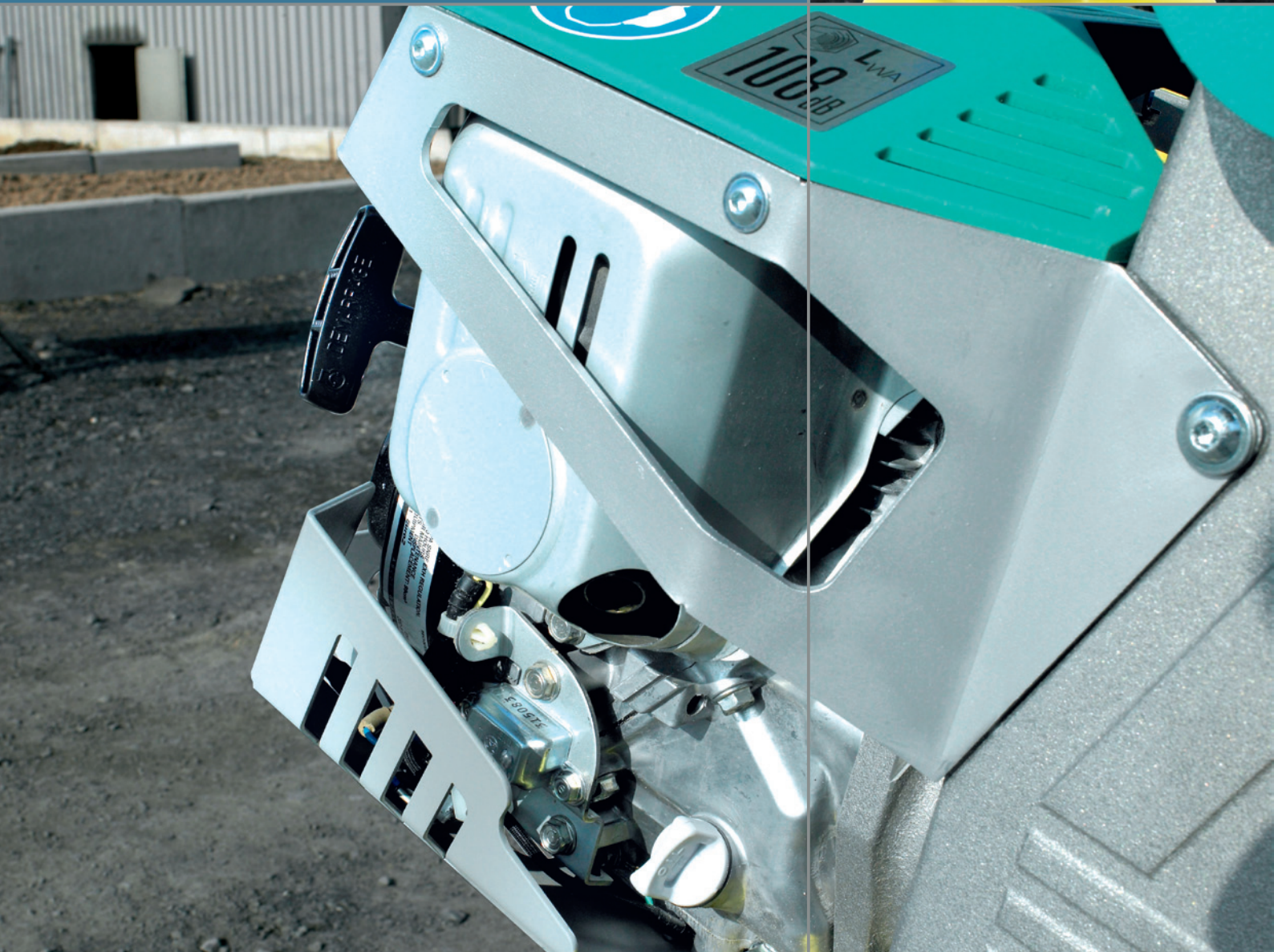



Technische Daten

		ACR 60	ACR 68	ADS 70		
		Benzin	Benzin	Diesel		
Arbeitsbreite	mm	280	280	280		
Gewicht						
Betriebsgewicht	kg	62	68	82		
Antrieb						
Motor / Typ		Honda GX 100	Honda GX 100	Yanmar L 48 AE		
Leistung	PS/kW	3,0/2,2	3,0/2,2	4,4/3,2		
bei Drehzahl	1/min	4300	4300	3250		
Vibration						
Schlagzahl	1/min	680	680	730		
Sprunghöhe	mm	65	65	60		
Schlagkraft	kN	11,5	13	14		
Flächenleistung*	m ² / h	225	225	210		
Füllmengen						
Kraftstofftank	l	3,5	3,5	3		
Kraftstoff	l	Benzin	Benzin	Diesel		
Fahreigenschaften						
Vortrieb	m/min	13,5	13,5	13		
max. Verdichtungstiefe*	cm	45	50	60		
optionale Stampffußbreiten	mm	165 - 230 - 260 - 330 - 400	165 - 230 - 260 - 330 - 400	230 - 260 - 330 - 400		
Abmessungen	mm	A	B	C	D	E
ACR 60		340	280	710	1020-1120	355
ACR 68		340	280	710	1020-1120	355
ADS 70		340	280	780	950	365

*je nach Bodenbeschaffenheit

Änderungen im Interesse des technischen Fortschritts vorbehalten.

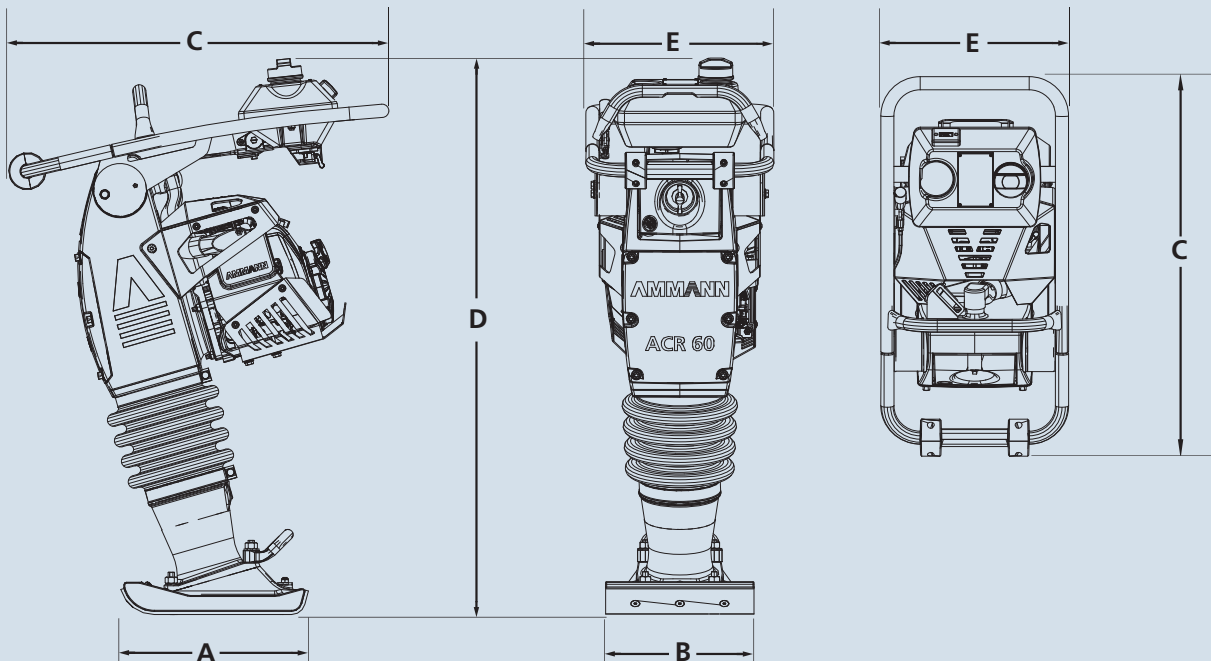

Ammann Vertriebsfirmen für
Verdichtungsmaschinen in:

Deutschland:
Ammann Verdichtung GmbH
D-53773 Hennef
Tel +49 22 42 880 20
Fax +49 22 42 88 02 59
info.avd@ammann-group.com

Frankreich:
Ammann France SA
F-94046 Créteil/Cedex
Tel +33 1 45 17 08 88
Fax +33 1 45 17 08 90
info.afr@ammann-group.com

Grossbritannien:
Ammann Equipment Ltd.
Bearley Stratford-upon-Avon
GB-Warwickshire, CV37 OTY
Tel +44 1789 414 525
Fax +44 1789 414 495
info.ael@ammann-group.com

Amerika:
Ammann America Inc.
Ponte Vedra, Florida 32082, USA
Tel +1 904 543 1691
Fax +1 904 543 1781
info@ammann-america.com

Polen:
Ammann Polska sp. z o.o.
02-230 Warszawa
Tel +48 22 33 77 900
Fax +48 22 33 77 929
info.aep@ammann-group.com

Russland:
Ammann Russland o.o.o.
RU-129343 Moskau
Tel +7 495 933 35 61
Fax +7 495 933 35 67
info.aru@ammann-group.com

Ammann Herstellerfirmen für
Verdichtungsmaschinen in:

Schweiz:
Ammann Schweiz AG
CH-4901 Langenthal
Tel +41 62 916 63 56
Fax +41 62 916 64 03
info.aag@ammann-group.com

Deutschland:
Ammann Verdichtung GmbH
D-53773 Hennef
Tel +49 22 42 880 20
Fax +49 22 42 88 02 59
info.avd@ammann-group.com

Tschechien:
Ammann Czech Republic a.s.
CZ-54901 Nové Město nad Metují
Tel +420 491 476 111
Fax +420 491 470 405
info.acz@ammann-group.com

Internationale Vertriebspartner: www.ammann-group.com

